

CROWN

# WAV 60 SÉRIE

## Spécifications

Work Assist Vehicle



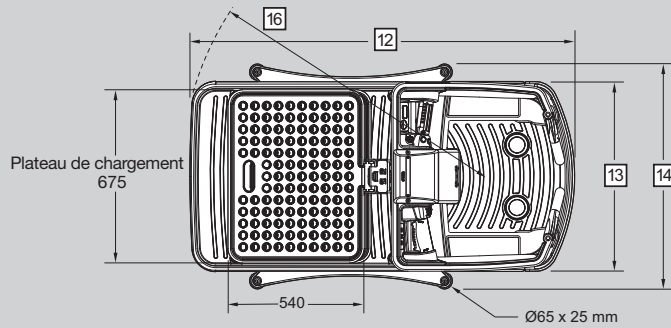
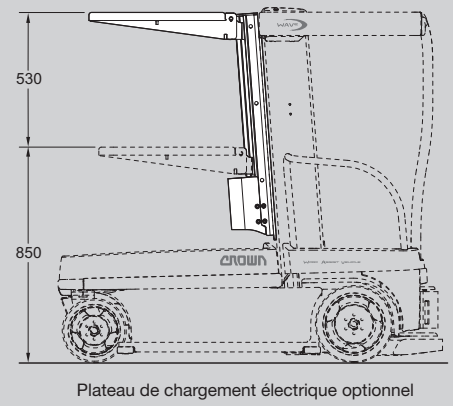
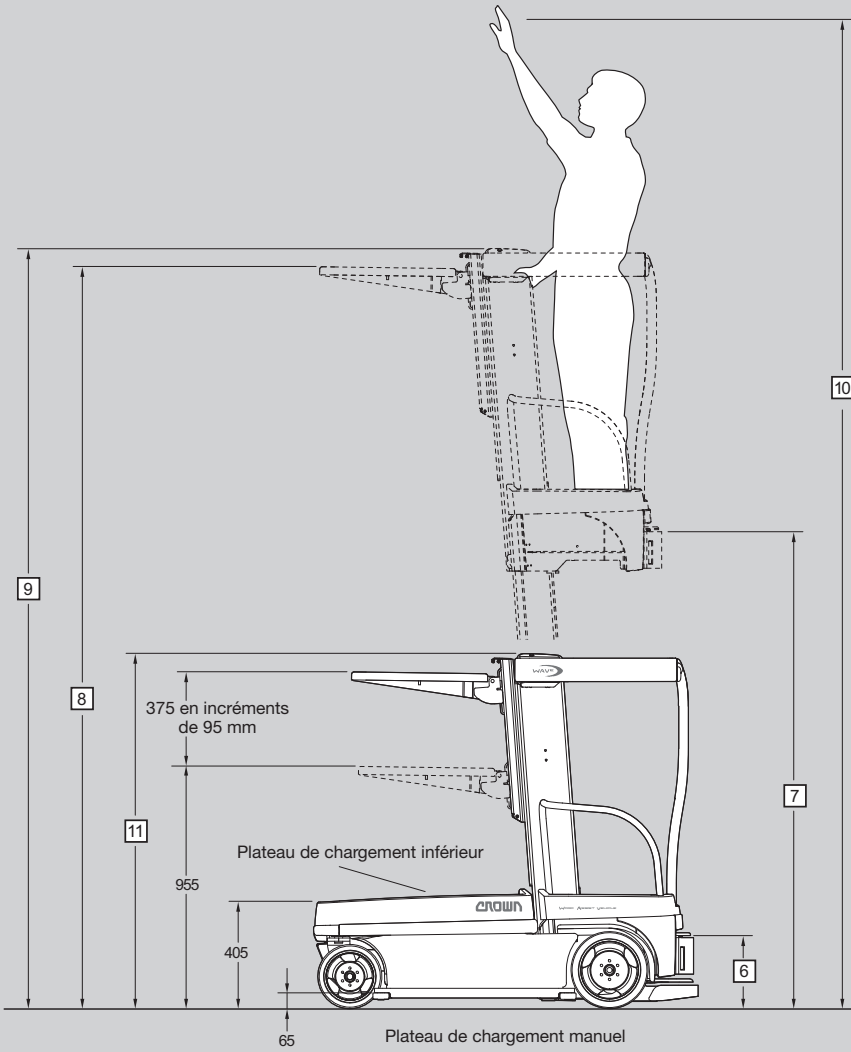

Informations générales	1	Fabricant		<b>Crown Equipment Corporation</b>	
	2	Modèle		WAV 60-118	
	3	Alimentation		24 volts	
	4	Capacités du véhicule	Compartiment opérateur	kg	135
			Plateau de chargement	kg	90
			Plateau de chargement inférieur	kg	115
5	Poids du véhicule	Avec batterie	kg	645	
6	Haut. marche plate-forme		mm	305	
Dimensions	7	Haut. levée plate-forme		mm	2995
	8	Haut. plateau de charge.* (Plateau en pos. la plus haute)	Plate-forme desc. au maximum, manuel/élec.	mm	1330/1380
			Plate-forme levée au maximum, manuel/élec.	mm	4020/4070
	9	Hauteur déployée totale		mm	4090
	10	Hauteur de prélèvement		mm	5000
	11	Hauteur repliée totale		mm	1400
	12	Longueur du véhicule		mm	1525
	13	Largeur du véhicule		mm	750
	14	Largeur du véhicule	Avec galets de guidage par rail	mm	890
			Hauteur galet de guidage par rail (Haut)	mm	65
			Diamètre galet de guidage par rail	mm	65
Épaisseur galet de guidage par rail			mm	25	
15	Roues motrices (d x l)	Poly	mm	(2) 305 Ø Poly x 65 de large	
	Roues stabilisatrices (d x l)	Poly	mm	(2) 255 Ø Poly x 65 de large	
Performance	16	Rayon de braquage minimum	mm	1205	
	17	Vitesse de levée	m/s	0.30	
	17a	Vitesse de levée	Plateau de chargement électrique	m/s	0.14
	18	Vitesse de descente		m/s	0.25
	18a	Vitesse de descente	Plateau de chargement électrique	m/s	0.13
	19	Freins de service			Régénératifs
	20	Frein de stationnement			Relâchement électrique/activation par ressort
	21	Garde au sol sur pente	%		15%
22	Vitesses de déplacement			Voir le tableau ci-dessous	
Bat.	23	Batteries	Batterie sans entretien	Ah	194
	24	Chargeur	Standard	A	30

\*Le plateau de chargement manuel se situe à 70 mm sous le haut du mât / Le plateau de chargement électrique se situe à 20 mm sous le haut du mât

### Vitesses de déplacement maximales (km/h)

Hauteur de la plate-forme                      Position des portillons

#### Marche avant

Hauteur de la plate-forme	Position des portillons	Vitesse (km/h)
Inférieure à 305/510 mm*	Ouverts	8,0
Inférieure à 305/510 mm*	Fermés	4,8
305/510 mm* à 2135 mm	Ouverts	0
305/510 mm* à 2135 mm	Fermés	3,2
Supérieure à 2135 mm	Ouverts	0
Supérieure à 2135 mm	Fermés	1,6

#### Marche arrière

Hauteur de la plate-forme	Position des portillons	Vitesse (km/h)
Inférieure à 305/510 mm*	Ouverts ou fermés	3,2
305/510 mm* à 2135 mm	Ouverts	0
305/510 mm* à 2135 mm	Fermés	3,2
Supérieure à 2135 mm	Ouverts	0
Supérieure à 2135 mm	Fermés	1,6

\*Programmable

### Charges sur les roues / pression au sol max.

**Avec charge (135 kg cariste, 115 kg plateau de chargement inférieur, 90 kg plateau de chargement)**

	Charges sur les roues	Pression au sol
Roue stabilisatrice avant	192 kg	30 kg/cm <sup>2</sup>
Roue motrice arrière	300 kg	24 kg/cm <sup>2</sup>

**Équipement standard**

1. Module de contrôle complet Access 1 2 3® de Crown
2. Circuit électrique 24 volts
3. Compteurs horaires multiples
  - Heures de déplacement
  - Heures de levée
  - Heures en position immobile
  - Chronomètre de maintenance programmée configurable
4. Batteries sans entretien de 194 Ah
5. Variateur du système à transistors
6. Contacteur de fin de course avec ou sans déverrouillage
7. Bac de rangement Work Assist
8. Chargeur de batterie à démarrage/arrêt automatique de 30 A
9. Hauteur de plate-forme de 2995 mm
10. Commutateur à clé
11. Avertisseur sonore
12. Compartiments de rangement pour le cariste
13. Affichage alphanumérique et symboles associés utilisés pour interpeller le cariste en lien avec les fonctions de sécurité Crown. Par exemple, tenir commandes, enfoncer pédales, fermer les portill., etc.
14. Affichage de la charge de la batterie sur le panneau de service avec indication des éléments suivants :
  - Charge anormale
  - Charge en cours
  - Charge terminée
15. Commutateur « lièvre/tortue »
16. Bouton du coupe-circuit d'urgence sur la plate-forme et sur le panneau de service.
17. Frein de service régénératif
18. Freins de stationnement électromagnétiques
19. Verrouillages selon la position des portillons
20. Alarmes des portillons
21. Commande de levée et de descente sur la plate-forme et sur le panneau de service (au niveau du sol)
22. Démarrage sécurisé programmable
23. Coupure automatique (plage de 0 à 90 minutes)
24. Roues noires
25. Moteurs de traction AC
26. Commandes AC
27. Système InfoPoint
28. Pare-chocs avant, arrière et latéraux en acier avec surmoulage en caoutchouc
29. Plateau de chargement forgé

**Équipement standard supplémentaire**

1. Alarmes de levée, descente, marche avant et marche arrière sélectionnées dans les réglages de performance
2. Feux à éclat avant et arrière

Les considérations de sécurité et les risques liés aux alarmes sonores de déplacement et aux feux à éclat comprennent :

- L'utilisation de plusieurs alarmes et/ou feux peut créer une certaine confusion.
- Les travailleurs ignorent les alarmes/feux une fois qu'ils y sont habitués.
- Le cariste peut finir par déléguer aux piétons la responsabilité de regarder et de faire attention.
- Les alarmes constituent une nuisance sonore pour les caristes et les piétons.

**Équipement optionnel**

1. Câble escamotable du chargeur de batterie
2. Poches de rangement sur le mât
3. Rangements sur le mât
4. Ensemble du galet de guidage en allée, d'une largeur de 890 mm
5. Crochets
6. Phares de travail
7. Porte-documents
8. Fixation pour accessoire
9. Pare-chocs avant, arrière et latéraux en acier
10. Plateau de chargement électrique
11. Câble pour accessoires positif/négatif
13. Prêt pour InfoLink Standard ou Avantage
14. Pièces rapportées du plateau de chargement, bois ou plastique
15. Plateau de chargement métallique grillagé

**Interface du cariste**

Sur le Work Assist Vehicle® ou Wave, le cariste dispose d'un poste de travail confortable. Le plancher est suspendu pour absorber les chocs et les vibrations et ainsi réduire la fatigue. Les verrouillages au niveau des pieds et des mains aident le cariste à se positionner correctement pour assurer maîtrise et sécurité. Le verrouillage des portillons détermine l'état ouvert ou fermé des portillons et ajuste les performances du véhicule. La vitesse de déplacement du véhicule est réduite avec la levée de la plate-forme. Les vitesses de déplacement maximales peuvent être réduites pour répondre aux besoins de l'application. Il est possible de programmer une coupure automatique de l'alimentation sur une plage de 0 à 90 minutes pour éviter toute utilisation non autorisée.

**Contrôle intelligent**

Le variateur du système contrôle le déplacement, la direction, le freinage, la levée/descente et l'affichage du véhicule. Le véhicule fonctionne de manière silencieuse et efficace ; la charge de la batterie dure plus longtemps. Les performances du véhicule sont variables à l'infini et garantissent une maniabilité et une maîtrise excellentes.

**Direction**

Le véhicule Wave® dispose d'un rayon de braquage de zéro. Une commande unique de la direction est à disposition du cariste. Le variateur du système et les moteurs à double entraînement assurent une excellente capacité de rotation du véhicule.

**Freinage**

Le freinage régénératif est automatique lorsque la vitesse de conduite est réduite ou si le cariste retire une de ses mains des commandes. Le frein de stationnement se serre automatiquement une demi-seconde après l'arrêt du déplacement.

**Maintenabilité**

La conception modulaire pensée pour l'entretien garantit la rentabilité du véhicule. L'accès aux composants est simple. Le fonctionnement du chargeur de batterie est intuitif, avec démarrage/arrêt automatique intégré. Avec les batteries sans entretien, le remplissage de la batterie est inutile.

La technologie de Crown Access 1 2 3 fournit une performance et un contrôle optimaux grâce à une interface de communication entre les caristes et les techniciens, une coordination intelligente entre les systèmes du chariot et un entretien simplifié avec diagnostics avancés.

L'affichage Crown facilite le dépistage des défauts, permet d'accéder à l'historique des défauts et de régler les fonctions de performance.

Trois modes de performance peuvent être sélectionnés pour correspondre au niveau d'expérience du cariste ou aux exigences de l'application.

**Durabilité**

Les roues porteuses et directrices moulées renforcent la durabilité. Les pare-chocs en acier avant et arrière assurent la protection du chariot en cas d'impact. Panneaux latéraux et panneau de service en acier. Interrupteur du panneau de service pour empêcher tout déplacement lorsque le panneau est ouvert.

**Conformité aux règles de sécurité**

Conforme aux normes de sécurité européennes. Les caractéristiques dimensionnelles et de performances sont susceptibles de varier dans les limites de tolérances de fabrication.

Les performances données sont basées sur celles d'un véhicule moyen et sont sujettes à variation en fonction du poids, de l'état du véhicule, de son équipement et de l'environnement de travail. Les produits et spécifications Crown peuvent être modifiés sans préavis.

Usines en Europe :

Crown Gabelstapler GmbH & Co. KG  
Roding, Allemagne

www.crown.com